



EM LINE 7

PENTOLA GAS DIRETTA

GAS BOILING PAN
WITH DIRECT HEATING



EM74PGD05

Pentola a gas con riscaldamento diretto. Piano spessore 15/10. La vasca di cottura, con fondo raggiato per facilitare la pulizia, è chiusa da un coperchio bilanciato anticondensa, con maniglia ergonomica. Il rubinetto di carico dell'acqua, calda e fredda, è posizionato direttamente sul piano, mentre quello di scarico, ad alta portata, dotato di leva di sicurezza contro le aperture accidentali, è posizionato frontalmente. Il riscaldamento, a mezzo di bruciatori tubolare in acciaio inox, è comandato da un rubinetto di sicurezza con regolazione progressiva della potenza erogata, con pilota, termocoppia e accensione piezoelettrica. Struttura costruita in acciaio inox.

Gas boiling pan with direct heating. Top thickness 15/10. Radial bottom cooking tank allows for easy cleaning and is covered by a balanced anti-condensation cover. Cold and warm water inlet tap is located on the top surface, while the outlet is located on the front panel and is equipped with a safety lever against accidental openings. The unit features tubular stainless steel burner controlled by safety tap with gradual regulation of the power supply. The burners come with pilot, thermocouple, and electric ignition. Framework is fabricated from stainless steel.

EM74PGD05

Dimensioni / Dimensions	800 x 700 x 900 mm
Peso netto / Net weight	97 Kg
Altezza regolazione piedini Ø 2" / Feet height adjustment Ø 2"	120/160 mm
Riciclabilità % del peso apparecchio / Recyclable % of appliance	98%
Pressione gas / Gas pressure	mbar
Tipo gas G20-G25* / Type of gas G20-G25*	20/25
Opzione gas G30-G31* / Gas option G30-G31*	28...30/37
Ø entrata gas / Gas inlet Ø	1/2"
Potenza totale gas / Gas total power	10,0 kW
Consumo G20 20 mbar / Consumption G20 20 mbar	1,058 m3/h
Indice di protezione all'acqua / Water ingress protection rating	IPX4
Vasca pentola / Boiling pan tank	400 x 455 mm
Capacità / Capacity	50 lt
Dimensioni imballo / Package dimensions	850 x 780 x 1260 mm
Peso lordo / Gross weight	104 Kg
Volume / Volume	0,83 m3

EM74PGD05

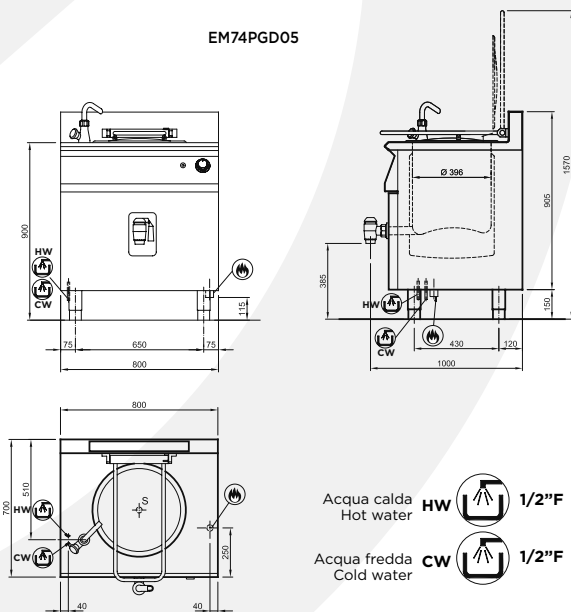

Acqua calda
Hot water HW 1/2" F

Acqua fredda
Cold water CW 1/2" F

